

(21-11-96 DK3)

**BRUGSANVISNING
KØLECENTRIFUGE
HERMLE
TYPE Z 383 K**

VIGTIGT!

DENNE CENTRIFUGE MÅ KUN BETJENES AF PERSONER SOM ER GRUNDIGT INSTRUERET I KORREKT ANVENDELSE, SAMT OPLYST OM DE RISIKOMOMENTER SOM ER GÆLDENDE FOR ANVENDELSE AF CENTRIFUGER.

PRODUCENTEN AF DENNE CENTRIFUGE ER KUN ANSVARLIG FOR SIKKERHED OG PÅLIDELIG DRIFT NÅR:

- Den kun anvendes i overensstemmelse med denne brugsanvisning.
 - Alle reparationer udføres af personer godkendt af HERMLE LABOR TECHNIK GmbH.
 - Alle eventuelle reservedele er originale.
 - Instalationen er foretaget af kvalificeret personale.
-

For at udnytte KØLECENTRIFUGE TYPE Z 383 K bedst mulig, er det meget vigtigt at læse hele brugsanvisningen før centrifugen tages i brug. VI HENLEDER ISÆR OPMÆRKSOMHEDEN PÅ AFSNIT 1.1-1.2.

Kan centrifugen efter leveringen ikke bringes til at fungere tilfredsstillende, så tag venligst kontakt med vor serviceafdeling.

Skal centrifugen forsendes eller transporteres til et andet brugssted eller tilbage til service (reparation), skal emballagen være af en god kvalitet og centrifugens rotor må ikke være monteret på akslen, men kan eventuelt pakkes i et stykke papir og lægges i rotorkamret.

Skader og fejl opstået under transport (forsendelse), som følge af mangelfuld eller dårlig emballering etc. er os uvedkommende.

Vi henleder opmærksomheden på at centrifuger som anvendes erhvervsmæssig skal underkastes et eftersyn mindst én gang om året af leverandøren eller en anden sagkyndig.

jf. Arbejdstilsynets bekendtgørelse nr. 776 af 25. nov. 1991.

<u>INDHOLDSFORTEGNELSE</u>		SIDE
1.	GENERELT.....	3
1.1	BESKRIVELSE.....	3
1.2	Z 383 K MÅ IKKE BETJENES UNDER FØLGENDE FORHOLD....	3
1.3	SIKKERHEDS STANDARDER.....	3
1.4	STANDARDTILBEHØR.....	3
1.5	TEKNISKE DATA.....	4
1.6	GARANTIBESTEMMELSER.....	5
2.	OPSTILLING.....	6
2.1	UDPÅKNING AF CENTRIFUGEN.....	6
2.2	PLADSKRAV.....	6
2.3	OPSTILLING OG TILSLUTNING.....	6
3.	UDSKIFTNING SAMT MONTAGE AF ROTOR.....	7
3.1	MONTAGE OG SIKRING AF UDSVINGSROTOR.....	7-8
3.2	MONTAGE OG SIKRING AF VINKELROTOR.....	8
3.3	OVERBELASTNING AF ROTOR.....	9
3.4	DEMONTAGE AF ROTOR.....	9
4.	BETJENING.....	9
4.1	HOVEDAFBRYDER.....	9
4.2	ÅBNING AF LÅG.....	10
4.3	LUKNING AF LÅG.....	10
4.4	INDSTILLING AF RPM/RCF (G-VÆRDI).....	10-11
4.5	INDSTILLING AF TID.....	11
4.6	INDSTILLING AF RADIUSKORREKTION.....	12
4.7	INDSTILLING NEDBREMSNING OG ACCELERATION.....	13-14
4.8	VALG AF TEMPERATUR.....	14-15
4.9	STARTKNAP SAMT "QUICK KEY".....	15
4.10	STOPKNAP.....	16
4.11	INDKODNING AF PROGRAMMER.....	16-17
5.	FAKS OM TEMPERATURSTYRING.....	17
6.	SIKKERHEDSUDSTYR.....	17
6.1	SLINGERKONTAKT.....	17
6.2	OVEROPHEDNING.....	17
7.	SERVICE SAMT VEDLIGEHOLDELSE.....	18
7.1	SERVICE SAMT EFTERSYN AF CENTRIFUGEN.....	18
7.2	RENGØRING AF CENTRIFUGEN.....	18
7.3	RENGØRING AF ROTORKAMMER/ROTOR.....	18
7.4	DESINFEKTION.....	18
8.	DRIFTFORSTYRRELSER.....	19
8.1	NØDÅBNING AF LÅGLÅS.....	19
8.2	CHECKLISTE OG FEJLFINDING.....	19-22
	SIKKERHEDSFORSKRIFT FOR BRUG AF CENTRIFUGER.....	23

1.1 GENEREL INFORMATION

Model Z 383 K er en kølet bordcentrifuge med en kapacitet på (4 X 250 ml. max.). Mulighed for mange forskellige vindkelrotorer. Følgende parametre kan indstilles og aflæses i display: Omdrejninger/G-værdi, Temperatur, Centrifugeringsringtid, Radiuskorrektion samt Bremsekraft. Mulighed for indkodning af 10 valgfrie programmer, hvor alle parametre kan lagres. Z 383 K er microprocessorstyret og har vedligeholdelsesfri børsteløs motor, samt CFC frit køleanlæg.

1.2 SIKKERHEDS OG FAREMOMENTER VEDRØRENDE BRUGEN AF CENTRIFUGER

- Centrifugen er forkeret installeret
- Når svøbet er afmonteret
- Efter service af uautoriserede personer
- Når rotoren er ukorrekt monteret
- Når centrifugen er forsynet med rotorer som ikke er fremstillet af HERMLE.
- Når centrifugen er placeret i eksplosionsfarlige rum.
- Når der anvendes brandbare og eksplosive prøver i rotoren.
- Når der anvendes kemiske stoffer, som kan reagerer med hinanden.
- Når låget er åbnet manuelt, medens rotoren stadig roterer
- Når centrifugen kører må der ikke forefindes personer eller farlige stoffer inden for en afstand af 30 cm.
- Når der har været udslip af farlige stoffer som: bakterier, virus, syre eller stærk base.

(SE I ØVRIGT SIKKERHEDSFORESKRIFTER SIDE 23)

1.3 ANVENDTE SIKKERHEDSSTANDARDER

Centrifugen er fremstillet i henhold til generelle tyske foreskrifter for medical apparatus, "MedGV" del 3. Følgende standarder og foreskrifter er taget i betragtning ved fremstillingen af denne centrifuge:

FORESKRIFTER:

- Forebyggelse af ulykker med centrifuger, UVV-VBG 7z.
- Forebyggelse af ulykker med køleanlæg, UVV-VBG20.
- Forebyggelse af ulykker med elektrisk udstyr, UVV-VBG4.

NORMER:

- DIN 58970, del 1,2 og 4 for centrifuger og prøver.
- Electrical interference suppression degree B, VDE0871.
- Elektrisk sikkerhed IEC 1010-1 og IEC 1010-2-D.
- PR EN 61010-1 og PR EN 61010-2-2.

1.4 STANDARDTILBEHØR

- 1 stk Brugsanvisning
- 2 stk Sikringer 10 A træg
- 2 stk Sikringer 16 A træg
- 1 stk Rotornøgle

TEKNISKE DATA

FABRIKANT: Hermle Labortechnik GmbH

TYPE: Z 383 K

DIMENSIONER: Bredde 75 cm x Dybde 60 cm x Højde 38 cm

STØJNIVEAU: 66 dB(A)

MAX. OMDREJNINGSTAL: 17.000 rpm

MAX G: 26.810 x g

MAX VOLUMEN: 1000 ml

TILLADELIG VÆGTFYLDE: 1,2 g. pr ml

TILLADELIG KINETISK ENERGI: 39500 Nm

NETSPÆNDING: 230 volt AC 50 HZ

EFFEKTFORBRUG: 11 amp (1840 watt)

VÆGT: Ca. 120 kg

SERVICE ADRESSE OG TELEFONNUMMER:

Ole Dich Instrumentmakers ApS
Taarnfalkevej 18
2650 Hvidovre

TLF: 36 78 41 85

Fax: 36 78 64 65

GARANTIBESTEMMELSER

Såfremt der konstateres fejl eller mangler ved dette apparat, kan De gøre brug af garantien, som er indeholdt i dette garantibevis. Garantien indskrænker ikke Deres rettigheder overfor gældende lov.

GARANTIPERIODE.

Denne garanti er gældende i 12 måneder fra den af Dem dokumenterede dato for købet hos os eller vor forhandler.

GARANTIENS OMFANG

Vort serviceværksted eller vor forhandler forpligter sig til for vor regning at afhjælpe fabrikations- og materialefejl, der er konstateret ved apparatets normale anvendelse.

Ved afhjælpning af fejl, skal køberen for egen regning og risiko indlevere apparatet med angivelse af købsdato og serienummer til vort serviceværksted eller til den forhandler hvor produktet er købt. Skal apparatet forsendes eller transporteres til service (reparation), skal emballagen være af god kvalitet. Er emballagen ikke forskriftsmæssig, vil motor/rotorsystemet blive beskadiget. Skader og fejl opstået under transport (forsendelse), som følge af mangelfuld eller dårlig emballering etc. er ikke dækket af garantien.

Garantiydelserne gennemføres uden beregning. Reparationen bevirker hverken en forlængelse eller en ny start af garantiperioden. Udskiftede dele overgår til os som vor ejendom.

Efter afhjælpning af fejl sker returneringen af apparatet for vor regning.

GARANTIEN OMFATTER IKKE.

Fejl eller skader direkte eller indirekte opstået ved fejlbetjening, misbrug, unkladelse af at vi eller vor forhandler foretager eftersyn af centrifugen 1 gang om året som foreskrevet i brugsanvisningen. (Sikkerhedseftersyn sker for kundens regning).

Fejl eller skader p.g.a. indtrængende vand, fejlagtig indbygning opstilling eller tilslutning, ved brand, ulykke, lynnedslag, ekstraordinære spændingsvariationer eller andre elektriske forstyrrelser, som f.eks. defekte sikringer i forsyningsnettets elektriske installationer, samt reparationer eller indgreb udført af andre end os eller vor forhandler, uden vor skriftlige accept.

SALGSDATO:

STEMPEL:

FAKTURA NR:

TYPE/SERIENUMMER:

FORHANDLER:

2. OPSTILLING

2.1 Udpakning af centrifuge.

Centrifuge Z 383 K leveres i en pallekasse. Fjern båndene og sømmene i pallekanten og løft papkassen fri. Brugsanvisningen og tilbehøret, beskrevet under punkt 1.4, skal altid ligge i nærheden af centrifugen.

2.2 Pladsbehov.

Z 383 K skal altid placeres på et stabilt bord.

Der skal altid være mindst 30 cm fri plads rundt om centrifugen.

Placer aldrig centrifugen i stærk varme eller i direkte sollys, da en høj omgivelsestemperatur vil resultere i forøget temperatur i prøverne.

De opgivne temperaturer er baseret på + 23°c.

VIGTIGT!

Nye sikkerhedsregler for centrifuger foreskriver at der skal være mindst 30 cm fri plads rundt om centrifugen. Afmærk dette område, og sørg for at ingen personer eller farlige væsker befinder sig inden for sikkerhedsafstanden når centrifugen kører.

2.3 Opstilling og tilslutning.

Check at:

- Apparatets mærkespænding svarer overens med tilslutningstedets. Tilslut centrifugen til forsyningsnettet.
- Den stikkontakt hvor centrifugen tilsluttes er sikret med 16 amp.
- Der uden for rummet hvor centrifugen er placeret forefindes en hovedafbryder, som i tilfælde af fare kan ud-koble centrifugen.
- Tænd centrifugens hovedafbryder, som er placeret i centrifugens venstre side.
- Centrifugens display er nu tændt.
- Låget åbnes ved tryk på "LID" knap. (Se side 9).

3. UDSKIFTNING SAMT MONTAGE AF ROTOR

- 3.1 Montage samt sikring af udsvingsrotor.
Rens motorens aksel samt hullet i rotoren med en ren fnugfri klud.

Placer herefter rotoren på motorens aksel og spænd rotoren med rotornøglen. (Skruen drejes modurs). (Se fig. 1).

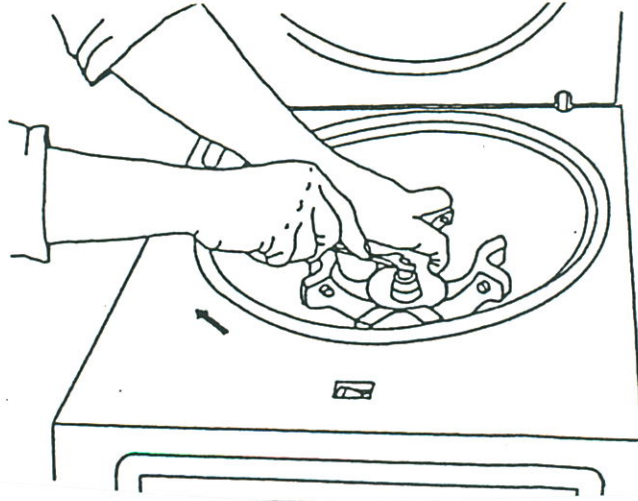

Fig. 1

Herefter placeres udsvingsbægrene i holderne. Det er meget vigtigt at prøverne placeres som vist i fig. 2a og 2b.

OBS! Der skal altid være bægre i alle fire hak.

VIGTIGT!

Rotorens tappe og bægrenes hak skal regelmæssigt smøres med SILICONE FEDT.

Når prøverørerne fyldes, er det kun nødvendigt med visuel afvejning. (Vægten bør ikke svinge mere end 10-gram imellem de enkelte bægre).

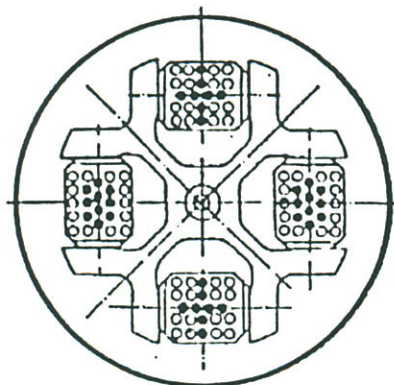

Fig. 2a
Rigtig

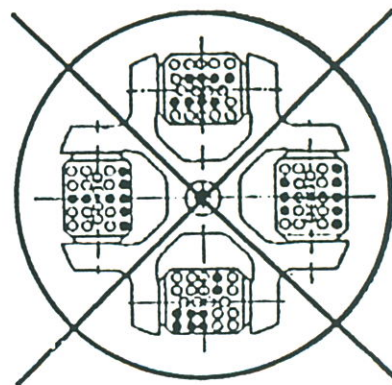

Fig. 2b
Forkert

Det er også muligt at centrifugere prøver i kun 2 bægre, det skal blot iagttages at prøverne placeres direkte over for hinanden.

3.2 Montage samt sikring af vinkelrotor.

Rens motorens aksel samt hullet i rotoren med en ren fnugfri klud. Placer herefter rotoren på motorens aksel og sørg for at akslens stift glider ind i rotorens hak.

Hold rotoren fast med den ene hånd, og skru rotoren fast med møtrikken (1) (fig 3). Møtrikken drejes modurs.

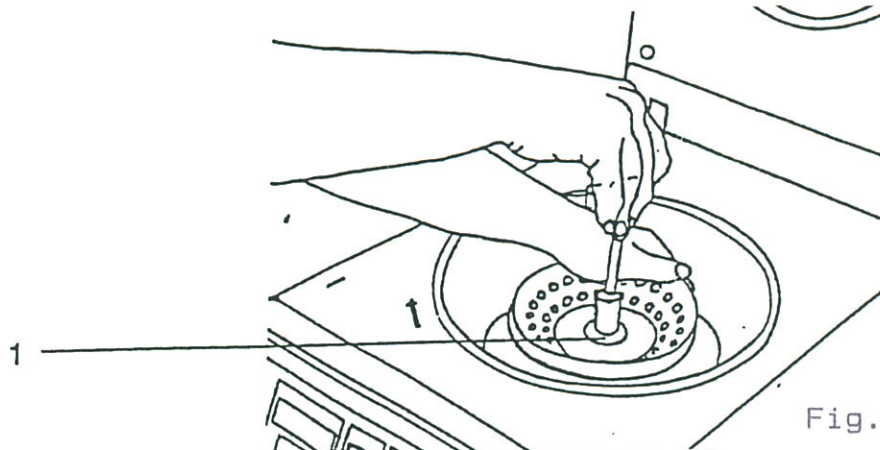

Fig. 3

VIGTIGT!

Før start af centrifugen skal det kontrolleres om rotorlåget er korrekt monteret.

Rotoren fyldes med prøver ifølge Fig. 4a og 4b.

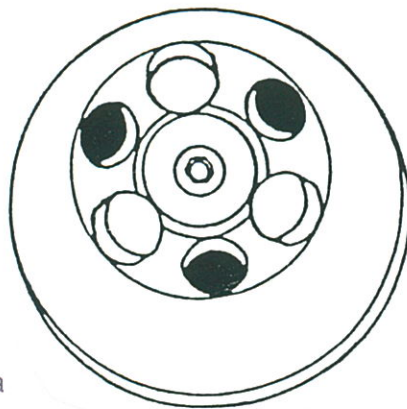

Fig. 4a
Rigtig

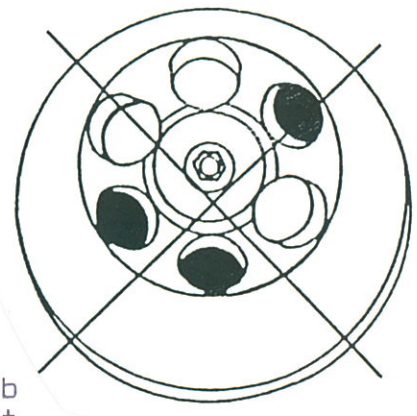

Fig. 4b
Forkert

Det er også muligt at centrifugere prøver i nogle af rotorens huller, det skal blot iagttages at prøverne altid placeres symmetrisk i rotoren. (Fig. 4a).

Når prøverørene fyldes, er det kun nødvendigt med visuel afvejning. (Vægten bør ikke svinge mere end 2-3 gram imellem de enkelte prøver).

3.3 Overbelastning af rotoren.

Den maksimale tilladelige fyldning af rotoren som angivet af fabrikanten, lige såvel som den maksimale hastighed, må aldrig overskrides. (Se specifikationerne som er vedlagt rotoren).

Når rotoren kører med maksimal tilladelig hastighed må vægtfylden i prøverne ikke overskride 1,2 g. pr. ml.

For at centrifugere prøver med højere vægtfylde, skal hastigheden reduceres efter nedenstående formel:

$$\text{Reduzierte Drehzahl } n_{\text{red}} = \sqrt{\frac{1,2}{\text{höhere Dichte}}} \times \text{Höchstzahl (n}_{\text{max}})$$

$$\text{zum Beispiel: } n_{\text{red}} = \sqrt{\frac{1,2}{1,7}} \times 4000 = 3360 \text{ min}^{-1}$$

I tvivlstilfælde kontakt da venligst leverandøren!

3.4 Demontage af rotor

Fjern rotorlåget. Med den ene hånd fastholdes rotoren, og med den anden løsnes rotormøtrikken ved hjælp af den medleverede rotornøgle (møtrikken skal drejes medurs).

Herefter løftes rotoren fri af motorens aksel.

VIGTIGT!

Anvend aldrig centrifugen med en rotor som viser tegn på korrosion eller mekaniske defekter.

Centrifuger aldrig med stærkt korroderende væsker, da disse kan ødelægge rotor og bægge.

4. BETJENING

4.1 Hovedafbryder

Centrifugen tændes på hovedafbryderen, som er placeret på apparatets venstre side. Displayet tænder.

4.2 Åbning af låg

Når den grønne lampe i knappen "LID" lyser, står rotoren stille og låget kan åbnes ved tryk på knappen.

Ved tryk på knappen låser låget automatisk op i løbet af ca. 6 sek. Lyset i knappen slukker og låget kan åbnes. (se fig. 3 side 10).

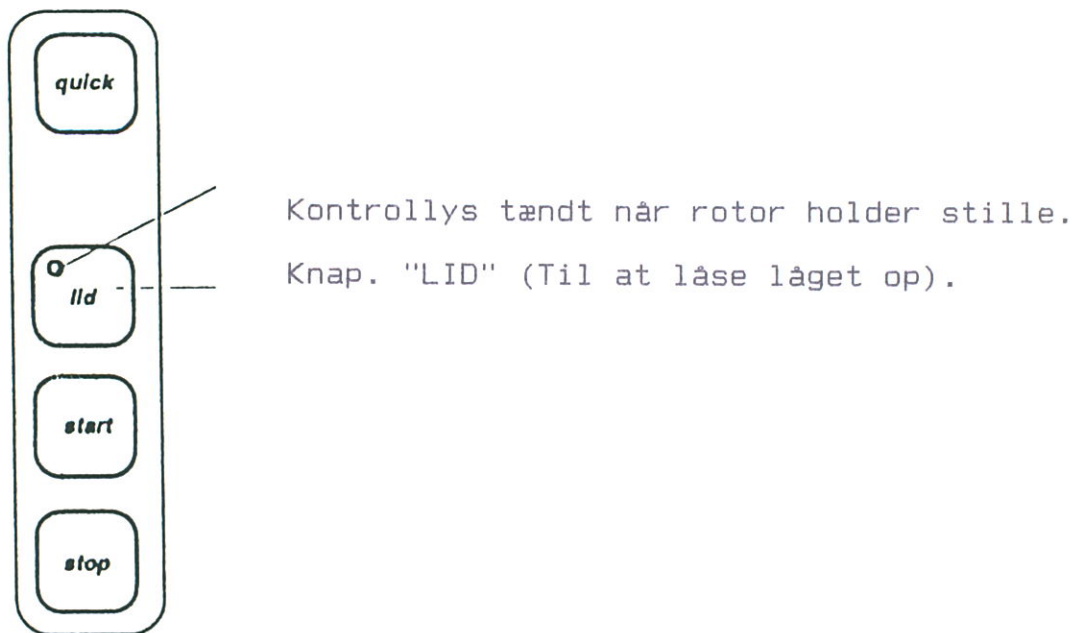

Fig. 5

4.3 Lukning af låg

Efter montage af rotor eller isætning af prøver, lukkes låget. Herefter låses låget automatisk i løbet af ca. 6 sek. Når låget er låst, tænder den grønne kontrollampe i knappen "LID". Centrifugen startes, og lampen i knappen "LID" slukker.

4.4 Valg af omdrejninger/RCF (G-værdi)

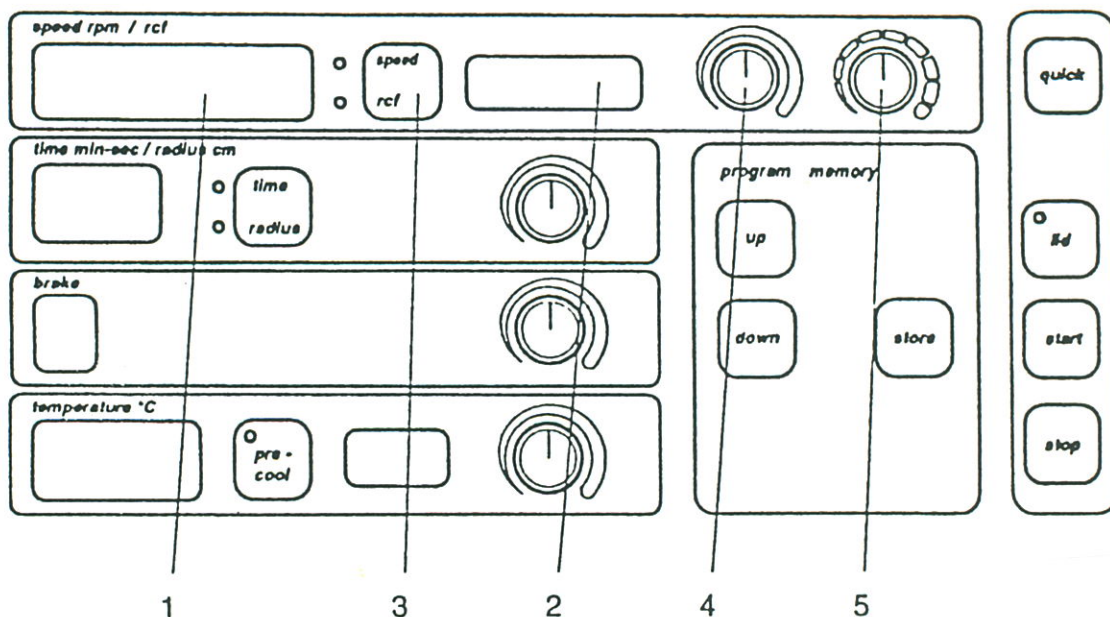

Fig. 6

Med knappen "SPEED/RCF" (3) vælges der imellem omdrejninger og G-værdi. Den grønne kontrollampe indikerer hvilke mode der er aktiv. Vælg den ønskede funktion.

Med knappen (4) vælges den ønskede hastighed eller G-værdi i step af 500. Denne funktion kan også foretages under et centrifugeringsforløb.

Med knappen (5) vælges den ønskede hastighed eller G-værdi i step af 10. Denne funktion kan ligeledes foretages under et centrifugeringsforløb.

De valgte værdier vises i displayet (2).
 De aktuelle værdier vises i displayet (1).
 De valgte værdier må ikke være højere end max. tilladelig værdi for den monterede rotor.
 Hvis en højere værdi end den max. tilladelige indkodes vil displayet (2) blinke. Hvis centrifugen alligevel startes, kan den kun accelerere op til den max. tilladelige værdi for den monterede rotor.

Rotor	Max. rpm.	Rotor	Max. rpm
220.86 V01	5.000 rpm	220.78 V02	15.000 rpm
220.59 V06	13.500 rpm	220.80 V02	15.000 rpm
220.88 V01	13.500 rpm	220.76 V02	15.000 rpm
220.87 V01	17.000 rpm	220.81 V03	3.500 rpm
220.92 V01	13.500 rpm	220.50 V05	3.500 rpm
220.73 V02	8.000 rpm	220.85 V01	15.000 rpm

4.5 Indstilling af tid

Med knappen (3) kan centrifugeringstiden indstilles imellem 1 og 60 min. Den indstillede tid kan aflæses i displayet (1). Ved stop efter centrifugering vil den valgte tid stå i displayet.

Hvis der ønskes konstant kørsel, drejes knappen (3) medurs indtil der fremkommer to vandrette streger "- -" i displayet (1). Konstant centrifugering stoppes ved tryk på knappen "STOP".

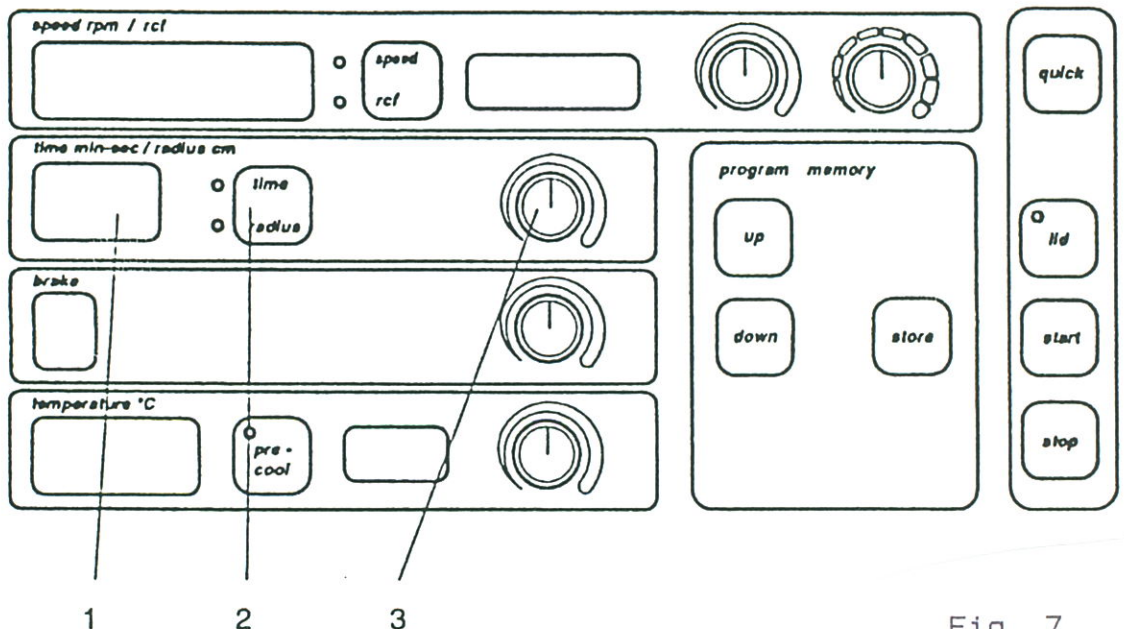

Fig. 7

4.6 Indstilling af radiuskorrektion.

FORKLARING:

Rotorkodelæseren sørger for at identificere hvilken rotor der er monteret på centrifugen. Via denne identifikation indstiller centrifugen sig på den maksimale radius for den monterede rotor. Hvis der anvendes adaptorer eller prøverør med meget tyk bund, skal der foretages en radius korrektion for at den indstillede g-værdi bliver korrekt i forhold til de anvendte adaptorer eller prøverør.

RADIUSKORREKTION:

I skemaet nedenfor vises radius korrektioner for de forskellige rotortyper og adaptorer. Find den aktuelle værdi i skemaet, og foretag korrektionen ifølge nedenstående.

Hold knappen (2) inde og indstil den valgte radiuskorrektion med knappen (3). Værdien aflæses i displayet (1). Knappen (2) slippes, og den indstillede tid fremkommer igen i displayet (1). Radiuskorrektionen kan aflæses til hver en tid ved tryk på knappen (2). (Se fig. 7).

Rotor 220.86 V01
Udsvingsrotor
4 x 250 ml
R - max: 16,8 cm

FIRKANTET BÆGER		RUNDT BÆGER	
Adaptor/rack	Korrektion	Adaptor/rack	Korrektion
220.28.76.24	0,4 cm	220.27.92.04	0,5 cm
220.28.75.14	0,4 cm	220.27.91.04	0,5 cm
37.5043	0,5 cm	220.27.89.09	0,5 cm
220.28.73.04	0,4 cm	220.27.90.09	0,5 cm
220.27.97.04	0,2 cm	220.27.98.04	0,2 cm
220.28.72.04	0,4 cm	220.27.87.09	0,7 cm
220.28.71.04	0,4 cm	220.27.86.09	0,7 cm
220.86.70.04	0,2 cm	220.86.41.04	0,2 cm
220.28.70.04	0,4 cm	220.86.40.04	0,2 cm
220.28.92.04	0,1 cm	220.27.93.04	0,0 cm
220.28.93.04	0,2 cm	220.27.88.04	0,3 cm
220.86.69.04	0,2 cm	220.86.39.04	0,2 cm
220.86.60.04	0,2 cm	220.86.30.04	0,2 cm
220.86.61.04	0,2 cm	220.86.31.04	0,2 cm
220.86.62.04	0,2 cm	220.86.32.04	0,2 cm
220.86.63.04	0,4 cm	220.86.33.04	0,5 cm
220.86.64.04	0,2 cm	220.86.34.04	0,7 cm
220.86.66.04	0,2 cm	220.86.35.04	0,5 cm
220.86.67.04	0,2 cm	220.86.37.04	0,2 cm
220.86.68.04	0,2 cm	220.86.38.04	0,2 cm

Rotor 220.78 V02	Adaptor eller rack	Radius korrektion
Vinkelrotor	225.71.70.04 og 72.0607	0,9 cm
6 x 85 ml	225.71.50.04	0,1 cm
R - max: 10,3 cm	225.71.55.04	0,6 cm
	225.71.70.04 og 72.0608	0,5 cm
	225.71.65.04	0,8 cm
	225.71.70.04	0,3 cm
	225.71.71.04	0,6 cm

Rotor 220.80 V02	Adaptor eller rack	Radius korrektion
Vinkelrotor	72.0607	0,6 cm
8 x 50 ml	220.80.21.04	0,5 cm
R - max: 9,5 cm	220.80.20.04	0,4 cm
	72.0608	0,3 cm
	225.50.60.04	0,7 cm

Rotor 220.76 V02	Adaptor eller rack	Radius korrektion
Vinkelrotor	220.76.21.04	0,3 cm
8 x 30 ml	220.76.20.04	0,3 cm
R - max: 9,4 cm		

Rotor 220.85 V01	Adaptor eller rack	Radius korrektion
Vinkelrotor	220.85.20.04	0,5 cm
12 x 12 ml		
R - max: 9,8 cm		

Rotor 220.81 V03	Adaptor eller rack	Radius korrektion
Vinkelrotor	225.52.71.04	5,9 cm
24 x 15 ml	225.52.60.04	2,8 cm
R - max: 14,6 cm	225.52.70.04	3,0 cm

4.7 Indstilling nedbremsning.

For at undgå ødelæggelse af prøverne ved for hård nedbremsning, er det muligt at vælge 10 forskellige brems-tider med knappen (1). (Se fig. 8).



Fig. 8

I skemaet på næste side kan minimum og maksimum nedbremsningstider for de enkelte rotorer aflæses.

Rotor	Nedbremsning i sek.		Acceleration i sek.
	Indstilling "9"	Indstilling "0"	
220.59 V06	20	163	15
220.88 V01	22	153	17
220.87 V01	26	178	22
220.92 V01	19	154	15
220.86 V01	50	169	37
220.73 V02	36	226	36
220.85 V01	51	374	54
220.50 V05	15	89	20
220.78 V02	83	547	83
220.80 V02	50	387	66
220.76 V02	50	388	70
220.81 V05	20	105	30

4.8 Forvalg af temperatur og nedkøling.

Forkøling:

For at undgå store temperaturudsving i begyndelsen af et centrifugeringsforløb, er det nyttigt at forkøle centrifuge og rotor før prøverne placeres i rotoren.

Gør som følger:

- 1) Monter den ønskede rotor.
- 2) Indstil den ønskede temperatur og luk låget.
- 3) Tryk på knappen "PRE COOL". Centrifugen vil herefter rotere langsomt rundt, og temperaturen bliver opnået efter få minutter.
- 4) Tryk "STOP" for at afbryde pre cool funktionen.
- 5) Centrifugen er herefter klar til centrifugering.

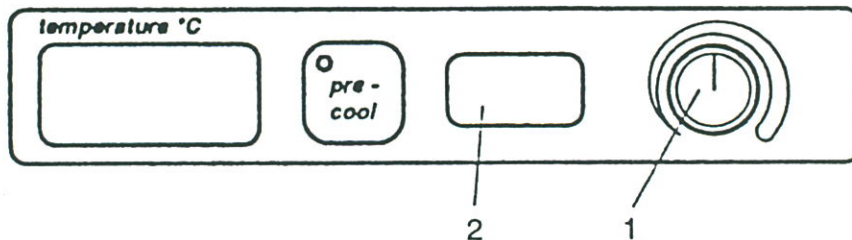

Fig. 9

Den ønskede centrifugeringstemperatur kan indstilles fra -10°C - $+40^{\circ}\text{C}$ med knappen (1). Den indstillede værdi aflæses i displayet 2. (Se fig. 9).

I skemaet på næste side kan den laveste temperatur for hver enkelt rotor aflæses.

LAVESTE TEMPERATURER FOR CENTRIFUGE MODEL Z 383 K.

Rotor	Hastighed	Temperatur $\pm 1^{\circ}\text{C}$
220.86 V01	5.000 rpm	+ 2 $^{\circ}\text{C}$
220.59 V06	13.500 rpm	- 5 $^{\circ}\text{C}$
220.88 V01	13.500 rpm	- 5 $^{\circ}\text{C}$
220.87 V01	17.000 rpm	+ 4 $^{\circ}\text{C}$
220.92 V01	13.500 rpm	- 5 $^{\circ}\text{C}$
220.85 V01	15.000 rpm	+ 5 $^{\circ}\text{C}$
220.76 V02	15.000 rpm	+ 9 $^{\circ}\text{C}$
220.78 V02	15.000 rpm	+ 3 $^{\circ}\text{C}$
220.80 V02	15.000 rpm	+ 3 $^{\circ}\text{C}$
220.73 V02	8.000 rpm	+ 5 $^{\circ}\text{C}$
220.81 V03	3.500 rpm	+ 5 $^{\circ}\text{C}$
220.50 V05	3.500 rpm	+ 4 $^{\circ}\text{C}$

4.9 Startknap samt "QUICK KEY"

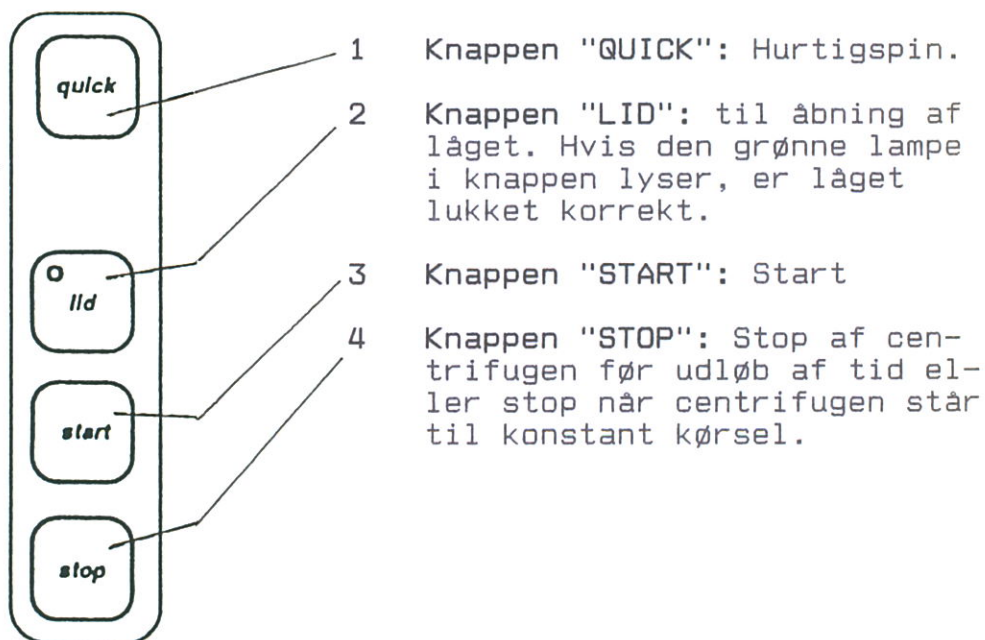

Fig. 10

Start af centrifugen

Kontroller altid fastspændingen af rotoren før hver kørsel. Luk centrifugens låg. Når den grønne lampe i knappen "LID" lyser, kan centrifugen startes ved tryk på "START".

"QUICK" knap til hurtigspin.

Til korttidscentrifugering er centrifugen forsynet med knappen "QUICK". Ved indtrykning af denne kører centrifugen med den indstillede hastighed, og stopper først når knappen slippes igen. Den totale tid som centrifugen kører når quick knappen holdes inde, kan aflæses i sekunder i displayet "TIME".

4.10 Stopknap.

Tryk på knappen "STOP" hvis et centrifugeringsforløb ønskes afbrudt. Centrifugen bremses ifølge den forvalgte bremsetid. Bremsforløbet kan ændres under nedbremsning.

4.11 Forprogrammering (10 stk)

Knappen "UP" til indstilling af programmer mod "9".

Knappen "STORE" til lagring af program.

Knappen "DOWN" til indstilling af programmer mod "0".

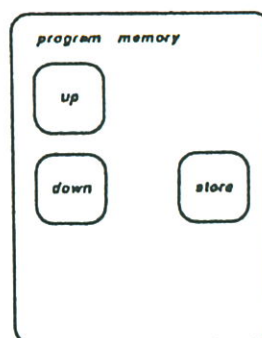

Fig. 11

Lagring af et programforløb:

Monter en rotor på centrifugen ifølge punkt 3.1 - 3.3. Indstil de ønskede centrifugeringsparametre, og tryk på startknappen. Når centrifugen har opnået en hastighed der er højere end 200 rpm er det muligt at lagre de værdier som er valgt.

Tryk på knappen "UP" eller "DOWN". Programnummeret fremkommer til venstre i displayet "SPEED RPM / RCF". Indstil det ønskede nummer og tryk herefter kortvarigt på knappen "STORE". Nu fremkommer programnummer og rotortype til det valgte program i displayet. (Se fig. 10). Hvis rotortype "0" fremkommer i displayet, er der ikke tidligere lagret værdier i det valgte programnummer.

For endelig lagring af et programforløb indtrykkes knappen "STORE" i mindst 3 sekunder indtil det store display ophører med at blinke. De valgte værdier er nu lagret under det valgte nummer.

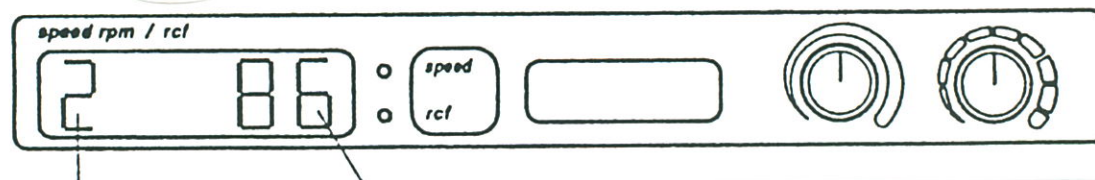

Program nummer

Rotor type (220.72 V04)

Fig. 12

Genkald et centrifugeringsforløb:

Tryk på knappen "UP" eller "DOWN". Programnummeret fremkommer til venstre i displayet "SPEED RPM / RCF". Indstil det ønskede nummer og monter herefter den rotor som hører til det valgte programnummer.

Luk centrifugens låg og tryk på knappen "START". Centrifugen er nu i program mode, og alle knapper undtagen stop er sat ud af funktion under centrifugering.

Forlad program mode:

Når centrifugen skal stilles tilbage til manuel, gøres det på følgende måde.

Luk centrifugens låg op. Tryk på knappen "STORE" i mere end 3 sekunder. Så snart programnummer og rotorkode forsvinder fra det store display, er centrifugen tilbagestillet til manuel. Centrifugen kan hermed anvendes manuelt og det program som er forladt, er gemt i centrifugens hukommelse.

5. Faks om temperaturstyringen.

5.1 Temperatur styringen.

Temperaturreguleringssystemet (sensor, kompressor og microprocessor) er tilpasset således at den valgte temperatur kan opnås på kortest mulig tid. Tiden til korrekt temperatur er opnået, er afhængig af omgivelsestemperatur, den valgte rotor, forvalgt temperatur samt hastigheden. Disse parametre gør at der ved opstart og op gennem accelerationstiden vil forekomme udsving i den værdi (temperatur), som vises i displayet. Disse udsving har imidlertid ikke indflydelse på temperaturen i selve rotoren (prøverne). (Se nedenstående skema).

Hvis der skal arbejdes med temperaturfølsomme prøver, er det vigtigt at alle rotorens enkeltdele (bægre og indsats) nedkøles før prøverne placeres i rotoren. (Se punkt 4.8).

6. Sikkerhedsudstyr

6.1 Slingerkontakt.

I tilfælde af forkert fyldning af prøverørene eller evt. andre farlige situationer, vil centrifugen kort efter start blive afbrudt og bragt til standsning. I det store display "SPEED" vil der fremkomme meddelelsen "ERROR".

Hvis displayet viser fejlen "ERROR 1" er der for stor forskel i vægten i de forskellige prøver. Kontroller prøverne ifølge punkt 3.

Hvis displayet viser fejlen "ERROR 2" kan dette skyldes:
- Slingerkontakten ikke korrekt justeret.
- Defekt slingerkontakt.

6.2 Overophedning.

Centrifugen har en indbygget sikkerhed mod overophedning. Hvis temperaturen i rotorkammeret stiger til over +50°C begynder temperaturdisplayet at blinke samtidig med at fejlkoden "10" fremkommer i "SPEED RPM/RCF x G 10" displayet. Når rotoren er stoppet åbnes låget, og centrifugen efterlades åbent indtil temperaturen er faldet til under 30°C. Prøv herefter at starte centrifugen igen.

Hvis den samme fejl opstår igen bør der tilkaldes en servicetekniker.

7. SERVICE SAMT VEDLIGEHOLDELSE

7.1 Service og inspektion af centrifugen

Service og eftersyn skal foretages mindst 1 gang årligt af leverandøren eller en anden sagkyndig person.
(Arbejdstilsynets bekendtgørelse nr. 776 af 25-11-1991).

7.2 Rengøring af centrifugen



Hold altid centrifugens rotorkammer, rotor samt kabinettet i rengjort stand. Indsatse ophæng og bolte på udsvingsrotorer skal smøres jævnligt. Rengøring er ikke kun af hygiejniske grunde, men også for at undgå korrosion af centrifugens og rotorens enkelte dele.

Anodiserede dele som rotor, bægre og låg må kun rengøres med neutralt rengøringsmiddel (pH værdi 6-8). Brug **Aldrig** stærkt alkaliske rengøringsmidler (pH > 8). Efter rengøring skal alle dele tørres i hånden eller evt. i varmeskab. (Max. temperatur +50°C).

Det anbefales at alle anodiserede dele indsmøres med anti-korrosions olie. Dette forlænger delenes levetid og beskytter mod korrosion.

7.3 Rengøring af rotorkammer og rotor

Ved høje g-værdier er der en forøget risiko for at prøverør eller glas bliver knust. Hvis dette sker skal centrifugens rotor, bægre, låg og rotorkammer omgående rengøres omhyggeligt. Hvis ikke dette bliver gjort omgående kan materialer fra de knuste prøver skade rotor og rotorkammerets overfladebehandling.

7.4 Desinfektion

Hvis et uheld som beskrevet ovenfor er sket med smitsomt materiale, skal rotor, bægre, låg samt centrifugekammer desinficeres omgående!!!

ROTOREN MÅ IKKE AUTOKLAVERES

Rotoren og rotorkammer skal vaskes eller dyppes i et neutralt desinfektionsmiddel. Eventuelt kan et desinfektionsmiddel på spraybasis anvendes til selve rotorkammeret.

SE IØVRIGT SIKKERHEDSFORSKRIFTER (side 22).

8. DRIFTFORSTYRELSE

8.1 Nøddåbning af låg. (Fig. 10).

I tilfælde af strømsvigt eller fejlfunktion, kan låget åbnes manuelt for at undgå ødelæggelse af prøverne.

- Afbryd for strømmen på hovedafbryderen.
- Skru plastikproppen som er placeret på centrifugens venstre side ud.
- Bag plastikproppen er der en møtrik, denne møtrik drejes forsigtigt medurs mod stop. (Drej forsigtigt). (Anvend rotornøglen til at åbne).
- Låget kan herefter åbnes.
- Når prøverne er fjernet lukkes låget og møtrikken drejes modurs indtil stop.
- Tænd centrifugen og vent 10 sek. inden den startes.

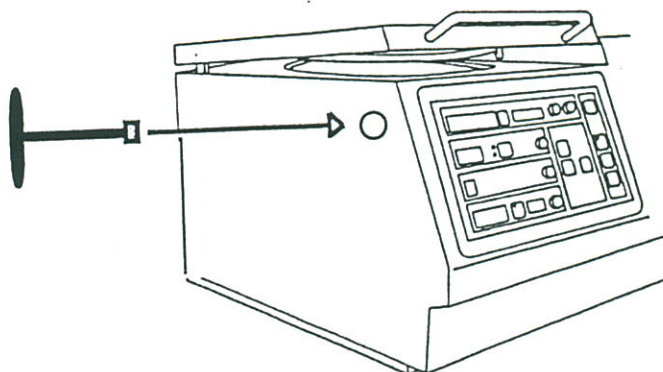

Fig. 13

8.2 Checkliste og fejlfinding

Fejlmeddelelser vil fremkomme med forskellige talkoder i "SPEED" displayet.

Der er to grupper af fejkoder som beskrevet nedenfor.

Fejlkode 1-49 (tvangsstop)

Hvis en af disse fejl opstår vil centrifugen omgående blive standset. Når rotoren er standset, kan fejlkode slettes ved at åbne og lukke låget.

Fejlkode 50-99 (nødstop)

Hvis disse fejl opstår vil centrifugens motor blive slået fra. Dette gør at centrifugen stopper uden nedbremsning. Når rotoren er stoppet kan fejlkode kun slettes hvis der slukkes og tændes for hovedafbryderen.

Hvis en af ovenstående fejkoder opstår anbefales det at genstarte centrifugen for at se om fejlen opstår igen.

Fejl nr. 1 Ubalance

Årsag: Forkert fyldning eller placering af prøverne
Løsning: Afbalancer prøverne.

Årsag: Forkert justeret slingerkontakt.
Løsning: (tilkald service).

Fejl nr. 2 Permanent ubalance signal

Årsag: Forkert justeret slingerkontakt.
Løsning: (tilkald service).

Årsag: Defekt slingerkontakt.
Løsning: (tilkald service).

Fejl nr. 10 Overtemperatur i rotorkammer (over +50°C).

Årsag: Kølesystem evt. brudt sammen.
Løsning: Afkøl centrifugen til under + 30°C og prøv
genstart af centrifugen. Hvis temperaturen
når + 50°C igen tilkaldes service.

Årsag: Defekt temperatursensor.
Løsning: (tilkald service).

Fejl nr. 11 Temperatursensor

Årsag: Defekt eller kortsluttet temperatursensor.
Løsning: (tilkald service).

Årsag: Temperatur i kammer under - 25°C
Løsning: Magnetventil defekt. (tilkald service).

Fejl nr. 20 Ingen rotoridentifikation

Årsag: Ingen rotor monteret.
Løsning: Monter en rotor.

Årsag: Rotorkodelæseren defekt.
Løsning: (tilkald service).

Årsag: Den monterede rotor har ingen kode.
Løsning: Anvend en korrekt rotor.

Årsag: Rotor ikke korrekt monteret.
Løsning: Eventuel årsag kan være at akslens stift
ikke er nede i rotorens hak. (Se afsnit 3).

Fejl nr. 21 Start bit mangler

Årsag: Rotoren har tabt en magnet fra indikatorringen.
Løsning: Check indikatorringen. Tilkald evt. service.

Fejl nr. 22 Centrifugen kender ikke rotoren

Årsag: Gammel eller evt. forkert rotor.
Løsning: Anvend kun rotorere spec. til model Z 383 K.

Fejl nr. 25 Strømsvigt

Årsag: Strømmen har været afbrudt under drift.
Løsning: Åben og luk låget. Genstart herefter centrifugen.

Fejl nr. 30 Radius korrektion

Årsag: Radius korrektions værdi for stor.
Løsning: Indstil radius korrektion til korrekt værdi.

Fejl nr. 36 Defekt i frekvensrelæ

Årsag: Defekt på powerprint.
Løsning: (tilkald service).

Fejl nr. 50/51 Fejl i hukommelsen

Årsag: Intern eller ekstern forstyrrelse af hukommelse.
Løsning: Genstart centrifugen.
Hvis fejlen opstår igen (tilkald service).

Fejl nr. 55 Max. rpm overskredet

Årsag: Max. Rpm måler eller motortacho defekt.
Løsning: (tilkald service).

Fejl nr. 60 Motor signal mangler

Årsag: Motortacho defekt, evt kablet for do.
Løsning: (tilkald service).

Fejl nr. 70 Interface fejl i frekvens konverter

Årsag: Interface imellem apparatets forskellige
print fungerer ikke.
Løsning: (tilkald service).

Fejl nr. 82/83 Powerprint og frekvens konverter

Årsag: Over- eller underspænding på lysnet.

Løsning: Genstart system og sørg for stabil hovedstrøm.

Fejl nr. 84 Overophedning

Årsag: Overophedning af konverter eller motor.

Løsning: Afbryd centrifugen i ca. 15 min. og genstart.

Fejl nr. 85/87 Generel fejl

Årsag: Generel intern fejl.

Løsning: (tilkald service).

Fejl nr. 90 Låget åbnet via nødåbning under drift!!!

Årsag: Låget åbnet via nødåbning under drift!!!

Løsning: Luk omgående låget. Fare for ulykke!!!!

Årsag: Eventuel defekt låglås.

Løsning: (tilkald service).

Fejl nr. 94 Spændingsvariation under drift

Årsag: Hovedstrømmen under minimum et kort øjeblik.

Løsning: Afvent rotorstop. Åben låget efter den gule lampe "LID" lyser. Sluk og tænd enheden på hovedafbryderen.

SIKKERHEDSFORSKRIFT VED BRUGEN AF CENTRIFUGER

INSTRUKTION

En centrifuge må kun betjenes af personer, der er grundigt instrueret i dens brug, og der skal foreligge en instruktion indeholdende angivelse af max. omdrejningstal eller g-værdi. Leverandørens anvisninger for betjening og vedligeholdelse skal følges.

FØR START

Brandfarlige væsker afgiver dampe, som kan være eksplosive, og må ikke centrifugeres uden særlige foranstaltninger (eventuelt prøverør med skruelåg). Tilsvarende foranstaltninger bør også være gældende for centrifugering med syre. Anvend aldrig centrifugeglas med revner eller skår.

Anbring prøverne ligeligt fordelt og symmetrisk i centrifugerotoren. Ved anvendelse af gummiindlæg skal det kontrolleres, at der er ét og kun ét indlæg i hvert hul. Ved anvendelse af adaptorer, skal disse parvis være af samme type, og anbringes symmetrisk i rotoren.

EFTER START

Hvis centrifugen ryster, støjer eller viser andre tegn på uregelmæssigheder, skal centrifugen straks stoppes, og årsagen findes. Hvis årsagen ikke findes bør centrifugen sendes til service omgående.

BRUG ALDRIG EN DEFECT CENTRIFUGE!

Bægre, glasholdere, rotor og rotorkammer skal straks rengøres og desinficeres, hvis der er knust glas eller spildt væske. Ved synlig forurening af centrifugen med blod, væsvæsker o.l. skal der straks desinficeres.

Før rengøring/vedligeholdelse fjernes stikprop fra stikkontakt.

Det anbefales at der ved risiko for smitte med virus (Hepatitis, AIDS o.l.) skal benyttes korsolin 3% (se lægemiddelrekommandationer side 44), og ved direkte kontakt skal der benyttes handsker.

Ved risiko for bakteriesmitte kan anvendes Bacillotox 2%. Som alternativ kan benyttes hospitalssprit 62%.

OBS. INDEN SERVICE/REPARATION/VEDLIGEHOLDELSE AF CENTRIFUGEN, SOM SKAL FORETAGES AF FIRMA OLE DICH, SKAL DEN VÆRE RENGJORT OG DESINFICERET I OVERENSSTEMMELSE MED OVENNÆVNTE FORSKRIFTER. DET PÅHVI-
LER BRUGEREN AT FORETAGE DENNE RENGØRING.

VED HENVENDELSE TIL OLE DICH SERVICE ANGAENDE REPARATION, BEDES CENTRIFUGETYPE SAMT SERIENUMMER OPLYST.